

# A.B.C. 20 C / E

INGOMBRI UNITA' IN CONDIZIONI DI TRASPORTO

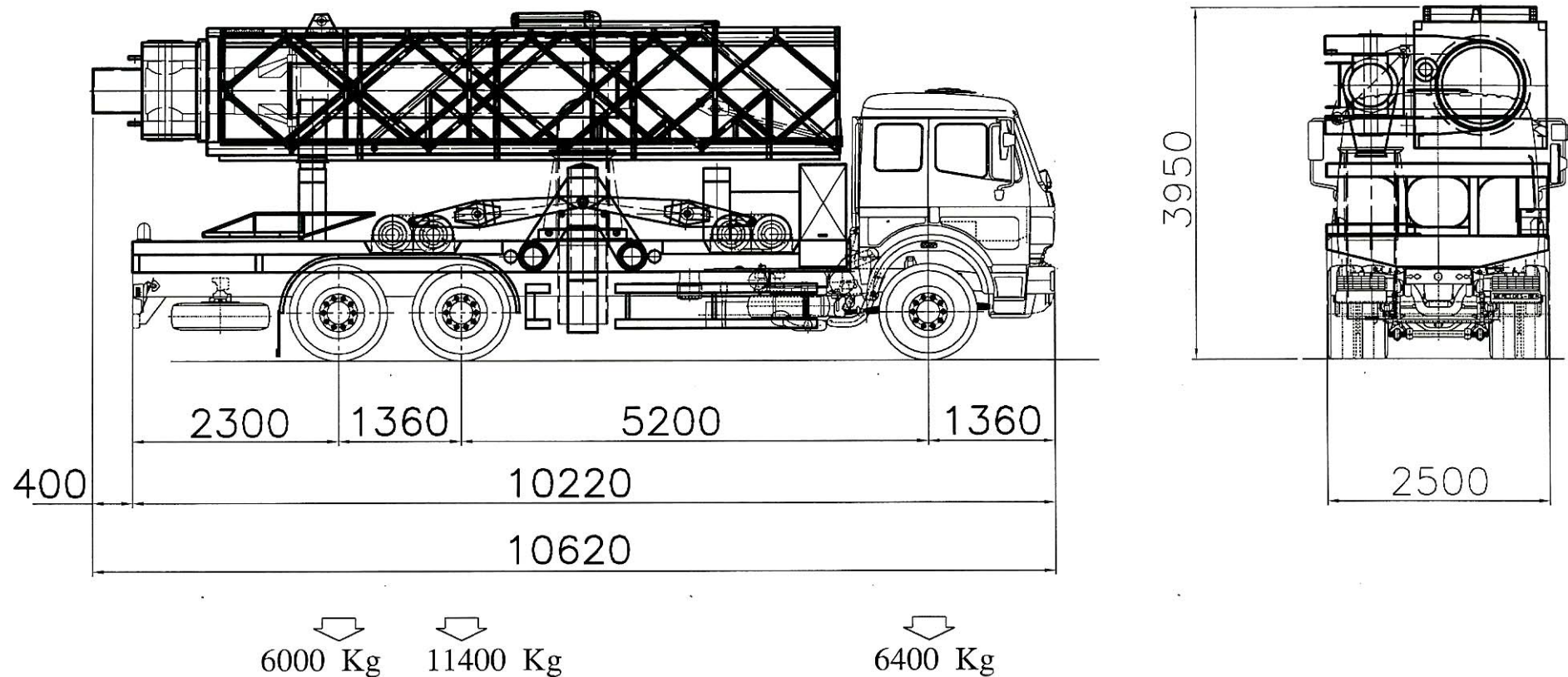

INSTALLATA SU AUTOVEICOLO

MERCEDES BENZ 1827 /52 (6x2)

PESO TOTALE UNITA' : 23800 Kg

# A.B.C. 20 C / E

DIMENSIONI IN POSIZIONE DI LAVORO

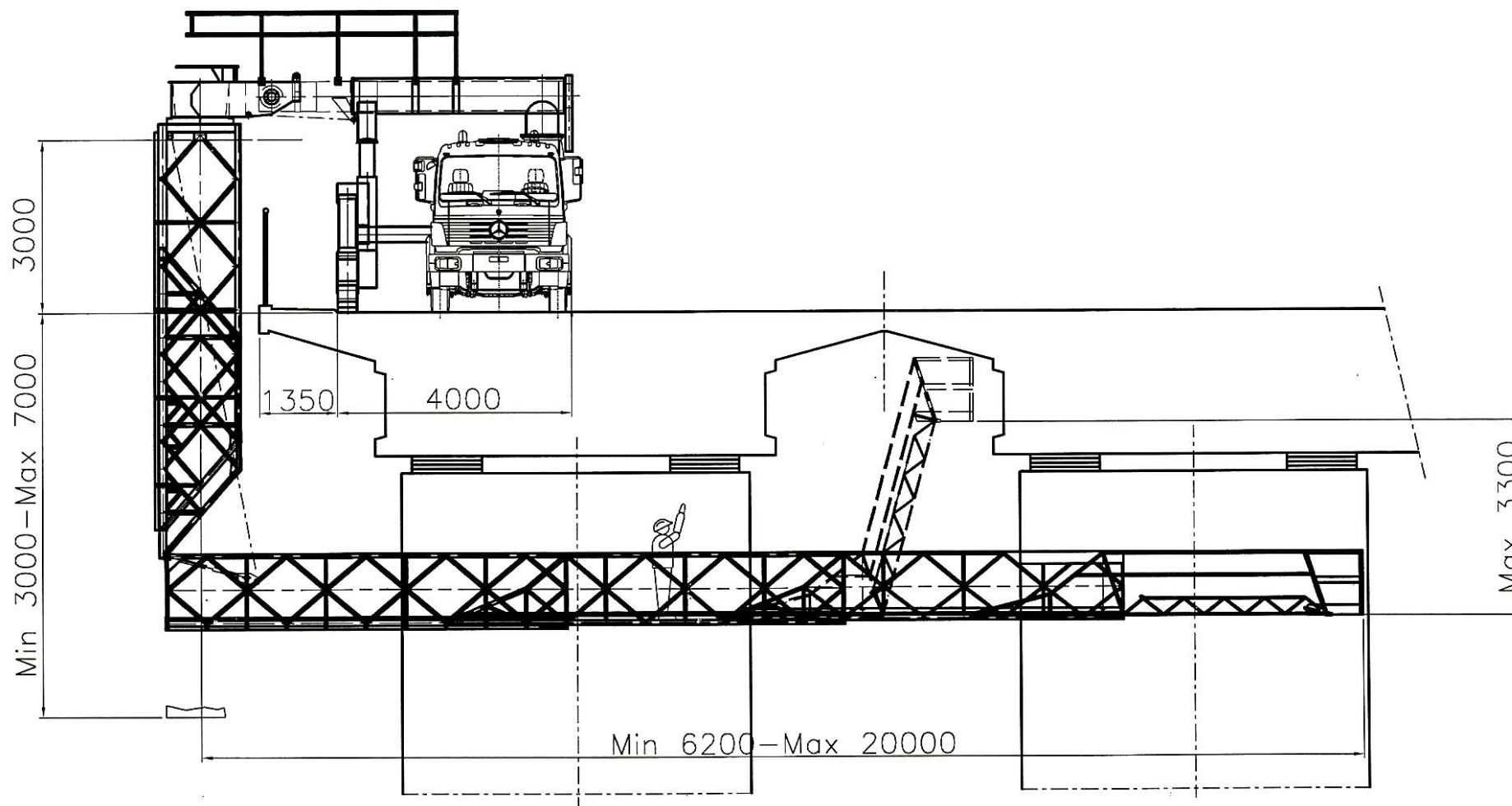

CARICO TOTALE MASSIMO 500 kg IN PIATTAFORMA